

# シリーズ 5.7 クラッチ/ブレーキ

## CLUTCH-BRAKES SERIES 5.7

このシリーズはゴイスペル社がクラッチ・ブレーキユニットに最大径のピストンを配置した新規に開発したクラッチ・ブレーキユニットです。

サイズ10、18及び36型は従来ご使用頂いている50シリーズと互換性を有しています。

サイズ55,75,76,77及び78型の外径寸法は50シリーズと同じですがユニット全体の幅が広がっています。この機種はトルクも大きく更にはブレーキ側或いはクラッチ側からロッキングリングを使用してユニットを軸に装着出来ます。摩擦材の磨耗補正用スペーサが用意されています。

This is the latest series of traditional clutchbrakes designed by Goizper with maximum piston size for each clutch-brake.

Sizes 10, 18 and 36 are interchangeable with the corresponding sizes in series 5.0.

Sizes 55, 75, 76, 77 and 78 have the same diameters as their corresponding size from series 5.0 but are wider. They have very high torques and can be mounted with locking rings from both clutch and brake sides. Spacers are provided to allow lining wear compensation.

### シリーズ 5.7 / SERIES 5.7

Sizes : 05 / 11 / 16 / 23 / 50 / 10 / 13 / 18 / 36

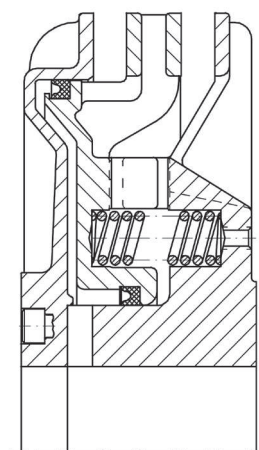

### シリーズ 5.7 / SERIES 5.7

Sizes : 19N / 25N / 37N / 55 / 75 / 76 / 77 / 78 / 80 / 81 / 82

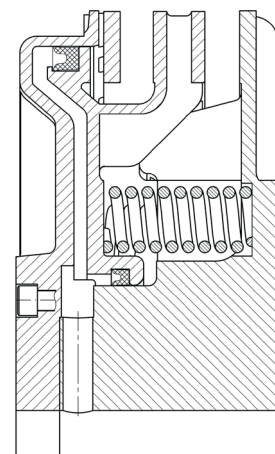

## シリーズ / Series 5.71.\*.WD

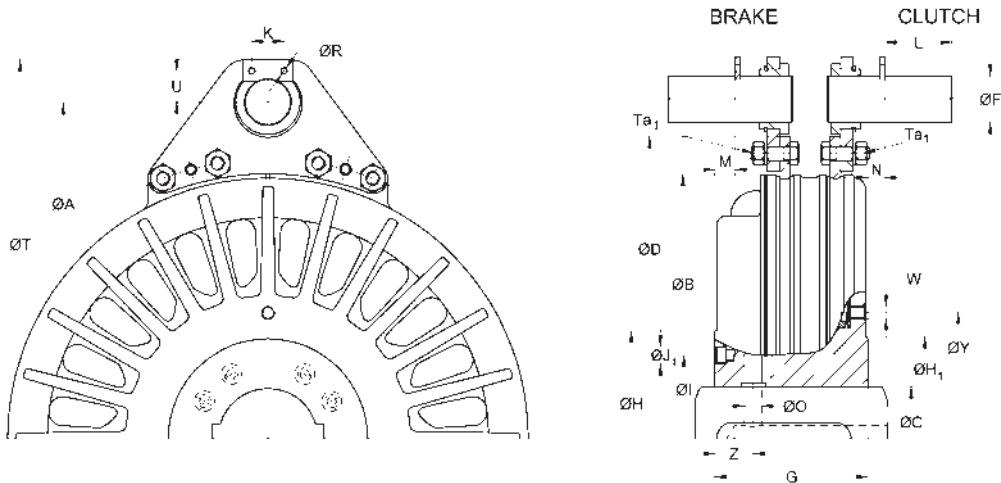

## シリーズ / Series 5.72.\*.WD

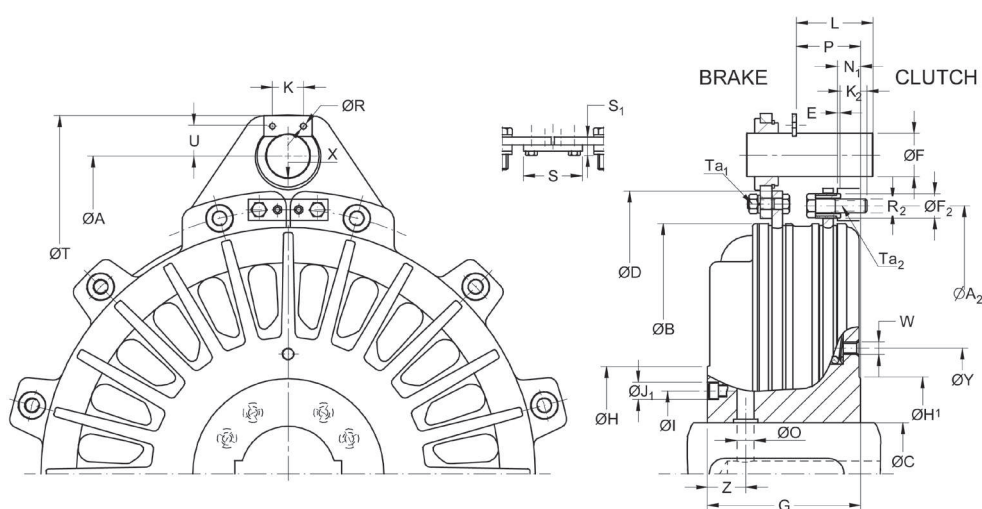

## シリーズ / Series 5.74.\*.WD

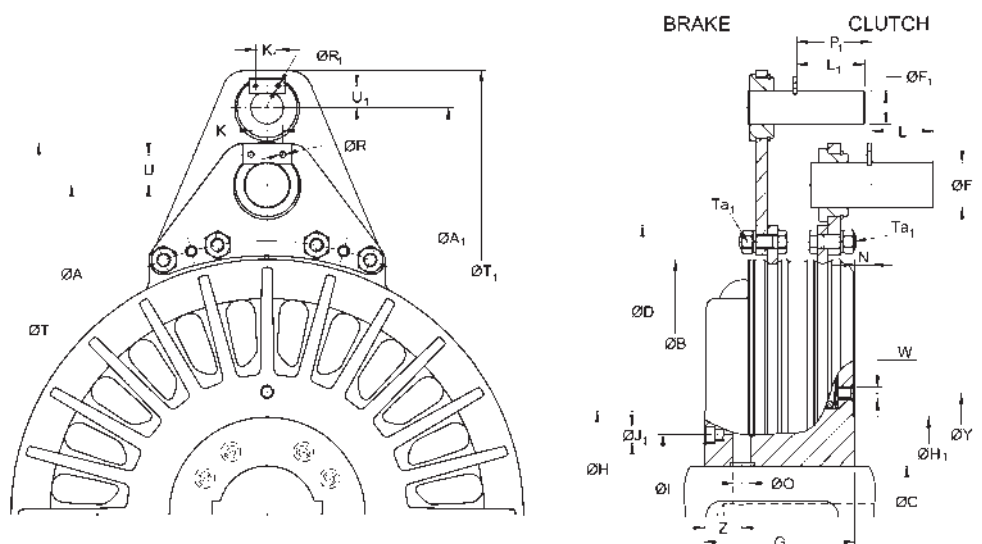

(\*) スペース部はクラッチ・ブレーキのサイズを示します。  
 (\*) Space to indicate the size

# PNEUMATIC CLUTCH-BRAKES

シリーズ/SERIES		5.71.__.WD / 5.72.__.WD / 5.74.__.WD																				
SIZE		05	11	16	23	50	10	13	18	19N	25N	36	37N	55	75	76	77	78	80	81	82	
Clutch torque	Nm	65	175	205	265	695	1465	1465	2760	3430	4785	5710	6720	9500	13400	19100	29300	39000	50000	70000	98000	
Brake torque		28	75	125	185	490	1030	1030	1960	2495	3410	4060	4780	8000	10000	15800	20500	27600	36000	50000	71500	
Pressure	bar	5,5																				
Max speed	min <sup>-1</sup>	3500	3200	3200	2700	2250	1750	1750	1450	1450	1300	1200	1200	1000	900	800	750	700	630	560	500	
Weight	571 WD	Kg	3,5	7	6,5	9	17	26	27	47	57	74	86	107	149	197	273	443	655	765	953	1360
	572 WD		3	6,5	6	8,5	16	25	26	45	55	73	85	106	143	185	264	432	615	723	916	1280
	574 WD		3,5	7	6,5	9	17	26	27	47	57	74	86	107	149	197	273	443	655	768	963	1346
J. int.	Kg m <sup>2</sup>	0,004	0,013	0,014	0,022	0,05	0,173	0,173	0,5	0,65	1,06	1,41	1,72	3,81	5,58	10,5	19,27	30,65	45,55	80,6	139	
J. ext.	571 WD	Kg m <sup>2</sup>	0,003	0,005	0,009	0,032	0,043	0,114	0,114	0,274	0,274	0,56	0,768	0,847	1,35	2,14	4,57	7,51	20	26,6	33,6	29,2
	572 WD		0,002	0,003	0,005	0,008	0,027	0,062	0,062	0,202	0,202	0,382	0,53	0,609	1,04	1,55	3,34	6,51	10,7	13,1	20	17,3
	574 WD		0,003	0,005	0,009	0,032	0,043	0,114	0,114	0,274	0,274	0,56	0,768	0,847	1,35	2,14	4,57	7,51	20	26,6	33,5	29,2
New vol	dm <sup>3</sup>	0,02	0,035	0,04	0,072	0,145	0,276	0,276	0,43	0,58	0,78	0,74	0,98	1,45	1,76	2,84	4,45	5,2	6,9	9,3	12,5	
Max. wear Volum.		0,045	0,075	0,06	0,12	0,273	0,462	0,462	0,74	0,98	1,36	1,26	1,76	2,5	3,12	5,2	8,26	10,2	11,7	16,4	21,9	
∅ A		180	220	230	250	315	390	390	495	495	550	610	610	695	770	880	970	1100	1180	1300	1465	
∅ A <sub>1</sub>		-	-	305	325	410	490	490	635	635	710	790	790	885	990	1135	1235	1450	1525	1645	1855	
∅ A <sub>2</sub>		135	173	182	205	255	325	325	408	408	450	500	500	584	640	725	810	890	965	1080	1215	
∅ B		120	158	166	188	236	305	305	380	380	420	466	466	543	593	675	755	830	905	1015	1140	
∅ C	Min.	14	19	19	25	30	35	35	45	45	45	50	50	64	90	100	125	125	140	150	170	
	Max.	24	35	35	35	52	65	65	90	90	95	110	110	150	165	180	180	200	220	240	300	
∅ D		151	192	198	226	275	347	347	435	435	482	535	535	620	690	775	865	950	1025	1145	1276	
E		2	2	2	2	2	3	3	3	3	3	3	3	3	5	5	5	10	10	10	10	
∅ F		12	12	14	14	22	22	22	30	30	32	40	40	40	45	55	55	75	75	75	90	
∅ F <sub>1</sub>	12 x 30°	-	-	14	14	14	14	14	22	22	30	30	30	30	40	45	45	65	65	65	75	
∅ F <sub>2</sub>		9 (6)	10 (6)	10	10	12	15	15	18	18	22	25	25	25	30	35	40	45	45	50	55	
G		42	50	46	58	66	82	82	100	112	125	125	140	160	185	205	230	248	260	295	330	
∅ H		60	65	75	70	97	125	125	153	172	192	190	210	245	270	310	320	345	395	450	490	
∅ H <sub>1</sub>		60	65	121	70	90	130	130	145	160	166	180	190	250	270	290	320	350	370	450	490	
∅ I		35	47	51	47	65	81,5	81,5	109	129	142	133	156	192	214	240	256	285	319	366	417	
∅ J <sub>1</sub>		9	9,5	9	9,5	10,5	13,5	13,5	13,5	13,5	17	19	16,5	20	20	26	26	26	26	30	42	
K		16	16	20	20	25	25	25	25	25	25	35	35	35	35	45	45	60	60	60	60	
K <sub>1</sub>		-	-	20	20	20	20	20	25	25	25	25	25	25	35	35	35	45	45	45	60	
K <sub>2</sub>		5,5	8	8	8	12	13	14	16	16	20	20	20	24	28	38	43	45	45	50	55	
L		18	22	25	28	45	45	45	60	60	65	80	80	80	90	110	110	150	150	150	180	
L <sub>1</sub>		-	-	25	28	28	28	28	45	45	60	60	60	60	80	90	90	130	130	130	150	
M		2	1	0,5	0	0	1	2,5	3	19	25	4	22,5	25	39,5	38	48,5	34,5	38,5	57,5	59,5	
N		6	8	5,5	10	8,5	12,5	10	15	12	7	15	10,5	13	12,5	18	12,5	26,5	22,5	16,5	19,5	
N <sub>1</sub>		5	6	8	9	11	14	14	14,5	16	18	17	22	25	27	29	34	38	42	46	52	
∅ O <sub>1</sub>	2 x 180°	4	5	4	6	6	10	10	12	13,5	14	14	16	18	20	21	23	25	32	32	35	
		P	6	13	18	18	24	27	27	39	39	48	58	58	63	65	80	95	99	99,5	120,5	142,5
		P <sub>1</sub>	-	-	26,5	27	39	46,5	49	53	52	54	74	66,5	80,5	81	98,5	107,5	120,5	124,5	134,5	158
∅ R		4,5	4,5	4,5	4,5	5,5	5,5	5,5	5,5	5,5	5,5	6,5	6,5	6,5	6,5	8,5	8,5	10,5	10,5	10,5	10,5	
∅ R <sub>1</sub>	12 x 30°	-	-	4,5	4,5	4,5	4,5	4,5	5,5	5,5	5,5	5,5	5,5	5,5	6,5	6,5	6,5	8,5	8,5	8,5	10,5	
∅ R <sub>2</sub>		M4(6)	M5(6)	M5	M5	M6	M8	M8	M10	M10	M12	M14	M14	M14	M16	M20	M24	M24	M24	M27	M30	
S		30	38	38	38	46	56	56	70	70	75	75	75	84	96	110	120	138	138	138	138	
S <sub>1</sub>		6	5,8	5,8	5,8	6,5	9,5	9,5	10,5	10,5	13,5	13,5	13,5	17	17	20	21	24	24	24	24	
∅ T		203	242	262	280	360	435	435	560	560	622	695	695	780	870	1000	1090	1260	1340	1460	1650	
∅ T <sub>1</sub>		-	-	337	361	446	527	527	680	680	775	855	855	950	1075	1220	1335	1595	1670	1790	2015	
U		10,5	10,5	11	11	16	16	16	20	20	21	27	27	27	29,5	38,5	38,5	52,5	52,5	52,5	60	
U <sub>1</sub>		-	-	11	11	11	11	11	16	16	20	20	20	20	27	29,5	29,5	43,5	43,5	43,5	52,5	
W		M5	M5	M6	M6	M6	M8	M8	M8	M8	M10	M12	M12	M16	M16	M16	M16	M18	M18	M20	M24	
∅ Y		35	47	67	47	113	146	146	182	205	240	226,5	268	290	329	373	420	470	555	627	696	
Qty (W)		2x180°	-	3x120°	2x180°	2x180°	3x120°	3x120°	2x180°	2x180°	2x180°	3x120°	8x45°	4x90°	4x90°	4x90°	2x180°	2x180°	2x180°	2x180°	4x90°	
Z		12	16	15	17	18,5	21	23	26	27	30	31	33	37,5	44	47	55	60	68	76	85	
Ta <sub>1</sub> Ta <sub>2</sub>	Nm	6,6	6,6	6,6	6,6	11	27,5	27,5	54	54	54	95	95	148	230	230	450	780	780	780	1500	
		2,9	6	6	6	10	25	25	49	49	86	135	135	135	210	410	710	710	710	1050	1450	

## シリーズ / Series 5.75.\*.WD

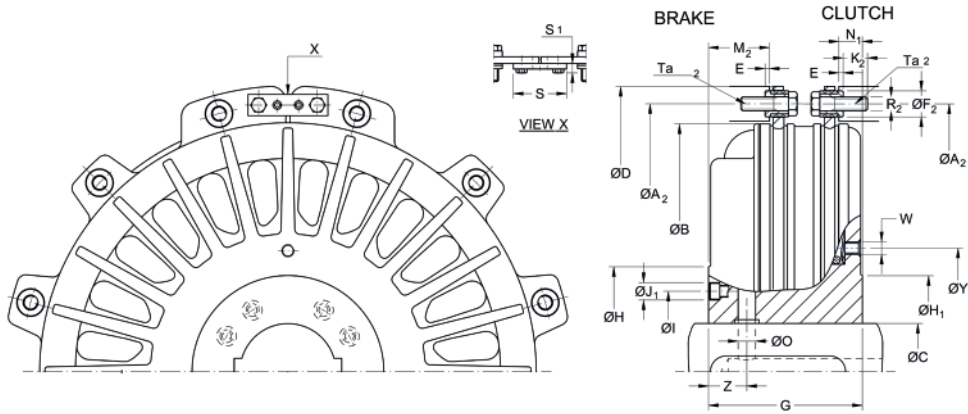

## シリーズ / Series 5.75.\*.WA

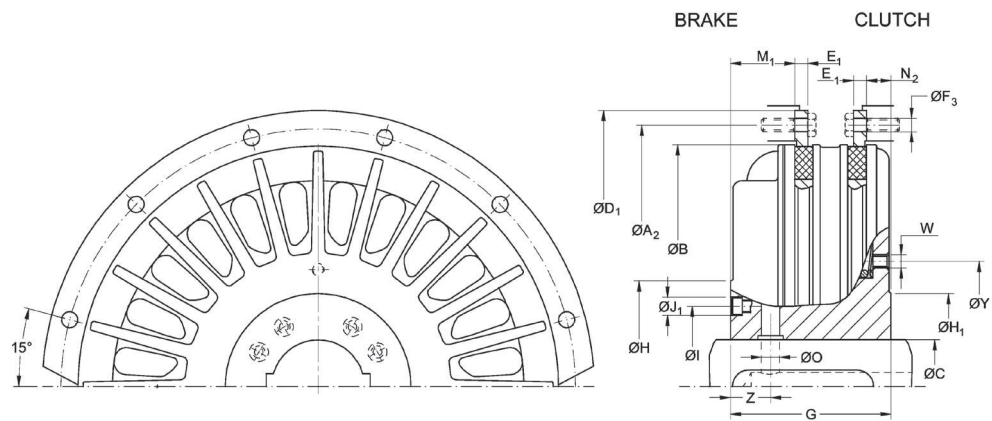

## シリーズ / Series 5.76.\*.WD

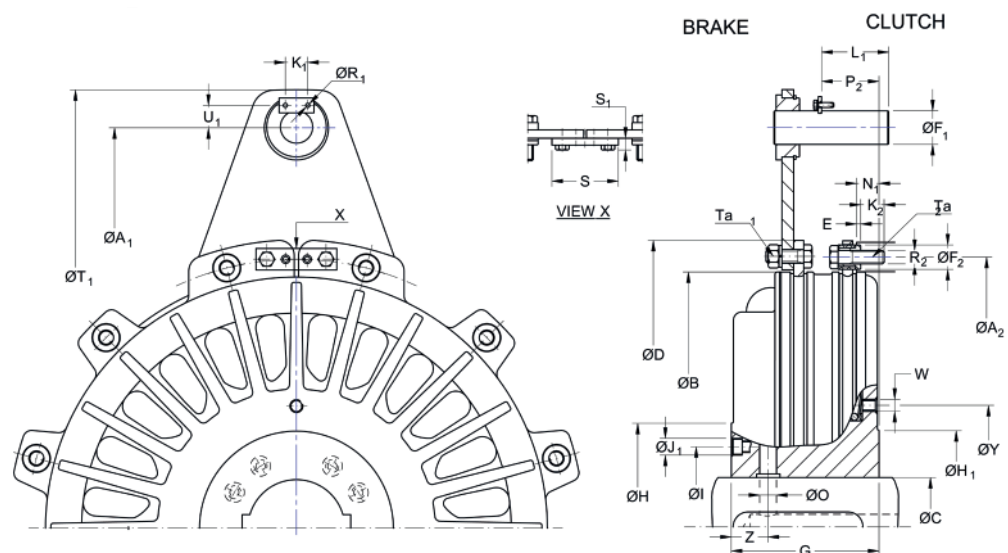

(\*) スペース部はクラッチ・ブレーキのサイズを示します。  
 (\*) Space to indicate the size

# PNEUMATIC CLUTCH-BRAKES

シリーズ / SERIES		5.75.__.WD / 5.75.__.WA / 5.76.__.WD																				
SIZE		05	11	16	23	50	10	13	18	19N	25N	36	37N	55	75	76	77	78	80	81	82	
Clutch torque	Nm	65	175	205	265	695	1465	1465	2760	3430	4785	5710	6720	9500	13400	19100	29300	39000	50000	70000	98000	
Brake torque		28	75	125	185	490	1030	1030	1960	2495	3410	4060	4780	8000	10000	15800	20500	27600	36000	50000	71500	
Pressure	bar	5,5																				
Max speed	min <sup>-1</sup>	3500	3200	3200	2700	2250	1750	1750	1450	1450	1300	1200	1200	1000	900	800	750	700	630	560	500	
Weight	575 WD	5,5	6,5	6	8	15	24	25	43	53	70	80	100	138	185	255	421	575	681	879	1215	
	575 WA	-	-	-	-	15	24	25	45	55	72	82	102	139	191	265	406	570	653	846	1170	
	576 WD	5,5	6,5	6	8,5	16	25	26	45	55	73	84	104	144	195	262	418	615	727	926	1280	
J. int.	Kg m <sup>2</sup>	0,006	0,013	0,014	0,022	0,05	0,173	0,173	0,5	0,65	1,06	1,41	1,72	3,81	5,58	10,5	19,27	30,65	45,55	80,6	139	
J. ext.	575 WD	0,002	0,003	0,005	0,008	0,027	0,062	0,062	0,202	0,202	0,382	0,53	0,609	1,04	1,55	3,34	6,51	10,7	13,1	20	33	
	575 WA	-	-	-	-	0,027	0,045	0,045	0,131	0,131	0,26	0,341	0,535	0,881	1,26	2,24	3,87	9,5	10,2	17,7	29,2	
	576 WD	0,002	0,003	0,005	0,008	0,027	0,062	0,062	0,202	0,202	0,382	0,53	0,609	1,04	1,55	3,34	6,51	10,7	13,1	20	33	
New vol	dm <sup>3</sup>	0,02	0,035	0,04	0,072	0,145	0,276	0,276	0,43	0,58	0,78	0,74	0,98	1,45	1,76	2,84	4,45	5,2	6,9	9,3	12,5	
Max. wear Volum.		0,045	0,075	0,06	0,12	0,273	0,462	0,462	0,74	0,98	1,36	1,26	1,76	2,5	3,12	5,2	8,26	10,2	11,7	16,4	21,9	
∅ A <sub>1</sub>	Min. Max.	-	-	305	325	410	490	490	635	635	710	790	790	885	990	1135	1235	1450	1525	1645	1855	
∅ A <sub>2</sub>		135	173	182	205	255	325	325	408	408	450	500	500	584	640	725	810	890	965	1080	1215	
∅ B		120	158	166	188	236	305	305	380	380	420	466	466	543	593	675	755	830	905	1015	1140	
∅ C (H7)	Min.	14	19	19	25	30	35	35	45	45	45	50	50	64	90	100	125	125	140	150	170	
	Max.	24	35	35	35	52	65	65	90	90	95	110	110	150	165	180	180	200	220	240	355	
∅ D	12 x 30°	151	192	198	226	275	347	347	435	435	482	535	535	620	680	775	865	950	1025	1145	1276	
∅ D <sub>1</sub>		-	-	-	-	275	345	345	430	430	480	530	530	620	680	770	860	945	1020	1140	1280	
E		2	2	2	2	2	3	3	3	3	3	3	3	3	5	5	5	10	10	10	10	
E <sub>1</sub>		-	-	-	-	7	9	7	10,5	9	11,5	12	14	14	14,5	17	18,5	24	24	27	28	
∅ F <sub>1</sub>	12 x 30°	-	-	-	14	14	14	14	22	22	30	30	30	30	40	45	45	65	65	65	75	
∅ F <sub>2</sub>		9 (6)	10 (6)	10	10	12	15	15	18	18	22	25	25	25	30	35	40	45	45	50	55	
∅ F <sub>3</sub>		-	-	-	-	7	8,5	8,5	10,5	10,5	12,5	15	15	15	17	21	25	25	25	28	33	
G	2 x 180°	42	50	46	58	66	82	82	100	112	125	125	140	160	185	205	230	248	260	295	330	
∅ H		60	65	75	70	97	125	125	153	172	192	190	210	245	270	310	320	345	395	450	490	
∅ H <sub>1</sub>		60	65	121	70	90	130	130	145	160	166	180	190	250	270	290	320	350	370	450	490	
∅ I		35	47	51	47	65	81,5	81,5	109	129	142	133	156	192	214	240	256	285	319	366	417	
∅ J <sub>1</sub>	12 x 30°	9	9,5	9	9,5	10,5	13,5	13,5	13,5	13,5	17	19	16,5	20	20	26	26	26	26	30	42	
K <sub>1</sub>		-	-	20	20	20	20	20	25	25	25	25	25	25	35	35	35	45	45	45	60	
K <sub>2</sub>		5,5	8	8	8	12	13	14	16	16	20	20	20	24	28	38	43	45	45	50	55	
L <sub>1</sub>	12 x 30°	-	-	25	28	28	28	28	45	45	60	60	60	60	80	90	90	130	130	130	150	
M <sub>1</sub>		-	-	-	-	20	27	26,5	33	47	50	38,5	55	63	79	85	95	99	103	120	131	
M <sub>2</sub>		13	15	12	18	20	24	26,5	31,5	47	50	32	55	63	79	85	95	99	103	120	131	
N <sub>1</sub>		5	6	6	9	11	14	14	14,5	16	18	17	22	25	27	29	34	38	42	46	52	
N <sub>2</sub>	-	-	-	-	11	14,5	14	15	16	18	21	22	25	27	29	34	38	42	46	52	52	
∅ O	2 x 180°	4	5	4	6	6	10	10	12	13,5	14	14	16	18	20	21	23	25	32	32	35	
P <sub>2</sub>		-	-	21	16	30,5	34	39	38	40	47	59	56	67,5	68,5	80,5	95	94	102	118	138,5	
∅ R <sub>1</sub>	12 x 30°	-	-	4,5	4,5	4,5	4,5	4,5	5,5	5,5	5,5	5,5	5,5	5,5	6,5	6,5	6,5	8,5	8,5	8,5	10,5	
∅ R <sub>2</sub>		M4 (6)	M5(6)	M5	M5	M6	M8	M8	M10	M10	M12	M14	M14	M14	M16	M20	M24	M24	M24	M27	M30	
S	12 x 30°	30	38	38	38	46	56	56	70	70	75	75	75	84	96	110	120	138	138	138	138	
S <sub>1</sub>		6	5,8	5,8	5,8	6,5	9,5	9,5	10,5	10,5	13,5	13,5	13,5	17	17	20	21	24	24	24	24	
∅ T <sub>1</sub>	12 x 30°	-	-	337	361	446	527	527	680	680	775	855	855	950	1075	1220	1335	1595	1670	1790	2015	
U <sub>1</sub>		-	-	11	11	11	11	11	16	16	20	20	20	20	27	29,5	29,5	43,5	43,5	43,5	52,5	
W		M5	M5	M6	M6	M6	M8	M8	M8	M8	M10	M12	M12	M16	M16	M16	M16	M18	M18	M20	M24	
∅ Y	12 x 30°	35	47	67	47	113	146	146	182	205	240	226,5	268	290	329	373	420	470	555	627	696	
Qty (W)		2x180°	-	3x120°	2x180°	2x180°	3x120°	3x120°	2x180°	2x180°	2x180°	3x120°	8x45°	4x90°	4x90°	4x90°	2x180°	2x180°	2x180°	2x180°	4x90°	
Z	12 x 30°	12	16	15	17	18,5	21	23	26	27	30	31	33	37,5	44	47	55	60	68	76	85	
Ta <sub>1</sub>		Nm	6,6	6,6	6,6	6,6	11	27,5	27,5	54	54	54	95	95	148	230	230	450	780	780	780	1500
Ta <sub>2</sub>			2,9	6	6	6	10	25	25	49	49	86	135	135	135	210	410	710	710	710	1050	1450

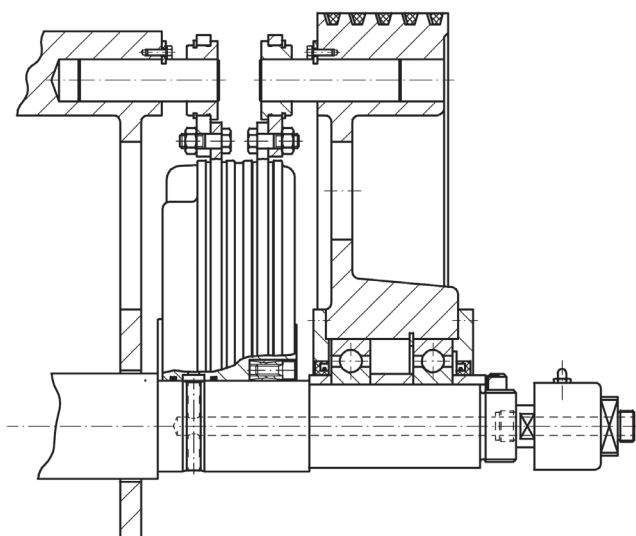

シリーズ Series 5.71. \_\_.WD

クラッチ側ブレーキ側共同寸法のピンを使用してクラッチ・ブレーキユニットをマシンフレームとフライホイールとの間に装着します。クラッチ・ブレーキユニットはロックリングでシャフトに固定出来ます。

Mounting between frame and flywheel by means of identical pins on the clutch side and on the brake side. Fixed to the shaft by locking ring.

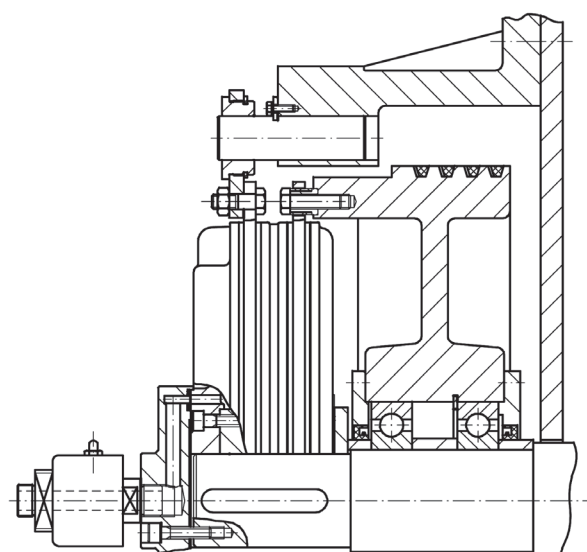

シリーズ Series 5.72. \_\_.AD

クラッチ側は12個のブッシング、ブレーキ側は2本のピンを使用して軸端に装着します。エアインレットディスクを使用してエアを供給します。

Mounting by means of 12 bushings on the clutch side and two pins on the brake side. Lateral air feeding.

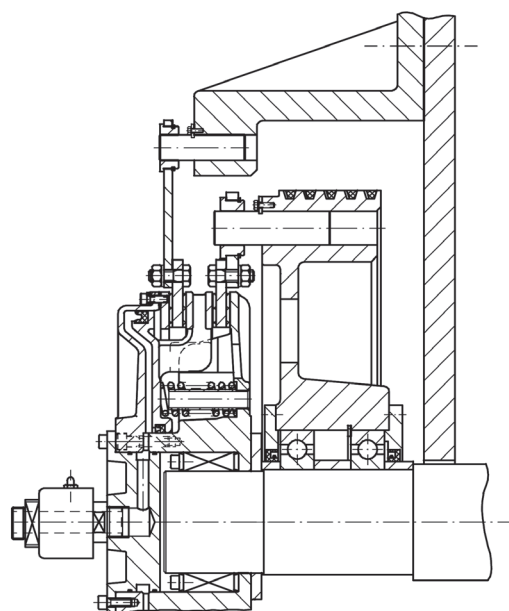

シリーズ Series 5.74. \_\_.CD (\*)

クラッチ側とブレーキ側とのピン径を違えて軸端にクラッチ・ブレーキユニットを装着します。クラッチ・ブレーキユニットはロックリングでシャフトに固定出来ます。エアはフィーディングブロックを介して供給します。

Mounting at shaft end by means of pins on different diameters on both clutch and brake side. Fixed in the shaft by locking ring. Special air feeding, via air inlet block.

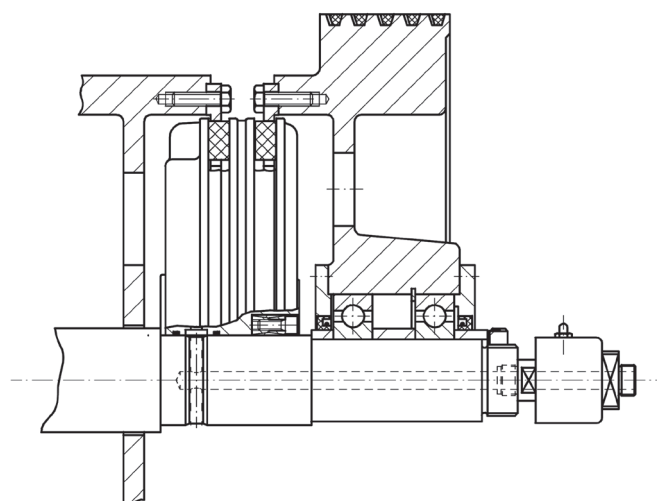

シリーズ Series 5.75. \_\_.WA

クラッチ側、ブレーキ側パッドタイプを使用してマシンフレームをフライホイールとの間にクラッチ・ブレーキユニットを装着します。クラッチ・ブレーキユニットはロックリングでシャフトに固定出来ます。

Mounting between frame and flywheel by means of pads in both clutch and brake side. Fixed to the shaft by locking ring.

(\*) CDタイプを御検討の際には弊社までお問い合わせ下さい。

(\*) If you are interested in CD type, please consult to GOIZPER

# トルク容量 / Torque Ratings 5.7

SIZE	QUANTITY OF SPRINGS	BRAKE TORQUE (N.m)	CLUTCH TORQUE (N.m)	
			5,5 bar	6 bar
5	8	28	65	75
11	10	75	175	200
16	<b>16</b>	<b>125</b>	<b>205</b>	<b>235</b>
	14	110	220	250
	12	90	240	270
23	8	62	270	300
	<b>12</b>	<b>185</b>	<b>265</b>	<b>310</b>
	9	135	315	360
50	6	92	365	405
	<b>10 + 10</b>	<b>490</b>	<b>695</b>	<b>805</b>
	10 + 5	385	805	915
	10 + 0	275	920	1030
10	5 + 5	245	950	1060
	<b>12 + 12</b>	<b>1030</b>	<b>1465</b>	<b>1695</b>
	12 + 6	860	1645	1875
	12 + 0	690	1820	2050
13	6 + 6	515	1995	2225
	12 + 12	1030	1465	1695
	12 + 6	860	1645	1875
	12 + 0	690	1820	2050
18	6 + 6	515	1995	2225
	<b>12 + 12</b>	<b>1960</b>	<b>2760</b>	<b>3190</b>
	12 + 8	1690	3040	3480
	9 + 6	1265	3480	3910
19N	6 + 6	980	3770	4200
	<b>16</b>	<b>2495</b>	<b>3430</b>	<b>3980</b>
	14	2180	3755	4300
	12	1870	4080	4625
25N	8	1245	4730	5275
	<b>16</b>	<b>3410</b>	<b>4785</b>	<b>5540</b>
	14	2985	5225	5980
	12	2555	5665	6420
36	8	1700	6545	7200
	<b>18</b>	<b>4060</b>	<b>5710</b>	<b>6620</b>
	15	3380	6410	7310
	12	2710	7110	8010
37N	9	2030	7810	8710
	<b>16</b>	<b>4780</b>	<b>6720</b>	<b>7785</b>
	14	4180	7340	8400
	12	3585	7965	9025
55	8	2380	9200	10270
	<b>16</b>	<b>8000</b>	<b>9500</b>	<b>11100</b>
	14	7000	10500	12200
	12	6000	11600	13200
75	8	4000	13600	15300
	<b>16</b>	<b>10000</b>	<b>13400</b>	<b>15600</b>
	14	8700	14700	16900
	12	7500	16000	18200
76	8	5000	18600	20700
	<b>16 + 16</b>	<b>15800</b>	<b>19100</b>	<b>22300</b>
	14 + 14	13500	21400	24700
	10 + 10	9900	25300	28500
77	8 + 8	7900	27300	30500
	<b>18</b>	<b>20500</b>	<b>29300</b>	<b>34000</b>
	15	17100	32900	37500
	12	13700	36500	41100
78	9	10250	40000	44700
	<b>20 + 20</b>	<b>27600</b>	<b>39000</b>	<b>45200</b>
	20 + 10	23600	43200	49400
	16 + 4	17500	49500	55600
80	10 + 10	13800	53400	59500
	<b>24 + 24</b>	<b>36000</b>	<b>50000</b>	<b>58000</b>
	20 + 20	30000	56500	64500
	16 + 16	24000	63000	71000
81	12 + 12	18000	69000	77500
	<b>24 + 24</b>	<b>50000</b>	<b>70000</b>	<b>81000</b>
	20 + 20	41000	79000	90000
	16 + 16	33000	87000	99000
82	12 + 12	25000	96000	107000
	<b>24 + 24</b>	<b>71500</b>	<b>98000</b>	<b>113500</b>
	20 + 20	59500	110500	126000
	16 + 16	47500	122500	138500
	12 + 12	35500	135000	151000